



CLV

Véhicule de Commandement et de Liaison



© SOFRAME - 05/2022 - D19019 - FR - Non-contractual photos - All descriptions and characteristics are indicative and non-binding.

29 rue du 14 juillet
67980 - Hangenbieten
FRANCE
Tel. : +33 3 88 48 53 00
www.soframe.com

DÉFENSE



DÉFENSE

FR

CLV



Soframe

Caractéristiques techniques

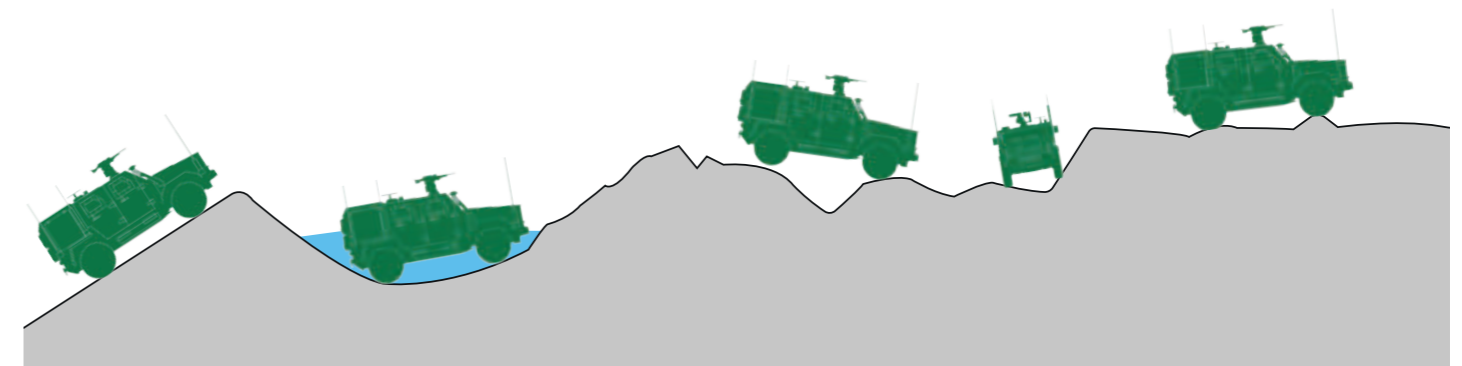
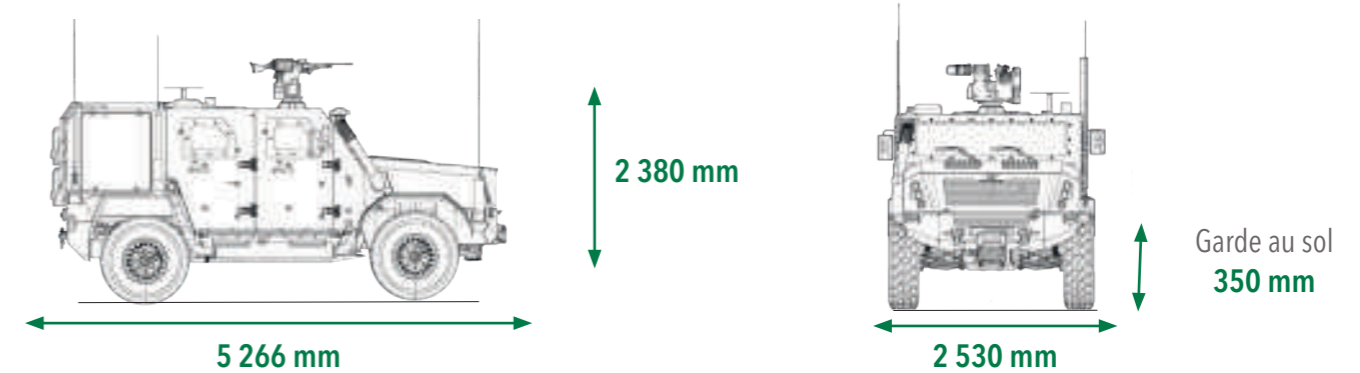

Pente franchissable 60 %	Passage à gué 750 mm	Fossé 900 mm	Dévers 30 %	Marche 400 mm
------------------------------------	--------------------------------	------------------------	-----------------------	-------------------------

Le **CLV** (Command and Liaison Vehicle) est un pick-up 4x4 **tout terrain, protégé** affichant une grande **souplesse**.

Il dispose d'une plateforme arrière d'un volume utile de 3m³ où peuvent être installés des équipements complémentaires de mission.

Il possède une **cabine blindée** certifiée STANAG qui assure la **sécurité et le confort** d'un équipage de 4 personnes.

Il présente un PTAC de 12 tonnes ainsi qu'une transmission intégrale permanente lui procurant une grande stabilité et une grande agilité.

Sa conception offre la **modularité** nécessaire pour l'accueil de différentes configurations d'équipements, tout en garantissant une **ergonomie optimale** lors de son utilisation.

Son moteur 6 cylindres délivre un couple de 970 Nm et développe 210 kW (285 cv) pour atteindre 110 km/h en vitesse soutenue.

Doté d'une suspension indépendante il peut également adopter un essieu arrière directeur pour **optimiser le comportement routier**, et **faciliter la manœuvrabilité** à basse vitesse dans des espaces compartimentés ou déstructurés.



Protection : niveau 1 à 3



Moteur : 210 kW (285 cv)



Boîte de vitesse automatique



PTAC : 12 t



Vitesse maximale : 110 km/h



Autonomie : 600 km



Rayon de braquage : 6,5 m



Equipage : 5 personnels